

# GRUPPO 75

## INDICE

MASCHERINA PROTEZIONE RADIATORE ... (*)	Sostituzione cavo comando
Stacco e riattacco ..... (*)	apertura sportello .....(*)
PARABREZZA ..... (*)	Serratura .....(*)
Stacco ..... (*)	CAPOTE .....(*)
Riattacco ..... (*)	Stacco e riattacco .....(*)
PARAURTI ..... 75-2	TETTO RIGIDO .....(*)
Paraurti anteriore ..... 75-2	Stacco .....(*)
Paraurti posteriore ..... 75-4	Riattacco .....(*)
GRIGLIA PRESA ARIA ..... (*)	Sostituzione lunotto e cristalli laterali .....(*)
Stacco e riattacco ..... (*)	Eliminazione delle infiltrazioni .....(*)
FASCIA SOTTOPORTA ..... (*)	CARATTERISTICHE E PRESCRIZIONI
Stacco e riattacco ..... (*)	TECNICHE .....(*)
PASSARUOTA RIPORTATO ..... (*)	Prescrizioni generali .....(*)
SPORTELLO SERBATOIO ..... (*)	ATTREZZATURA SPECIFICA .....(*)

(\*) Vedere **Spider** - Manuale per le Riparazioni - Gruppo 75

# PARAURTI

## PARAURTI ANTERIORE

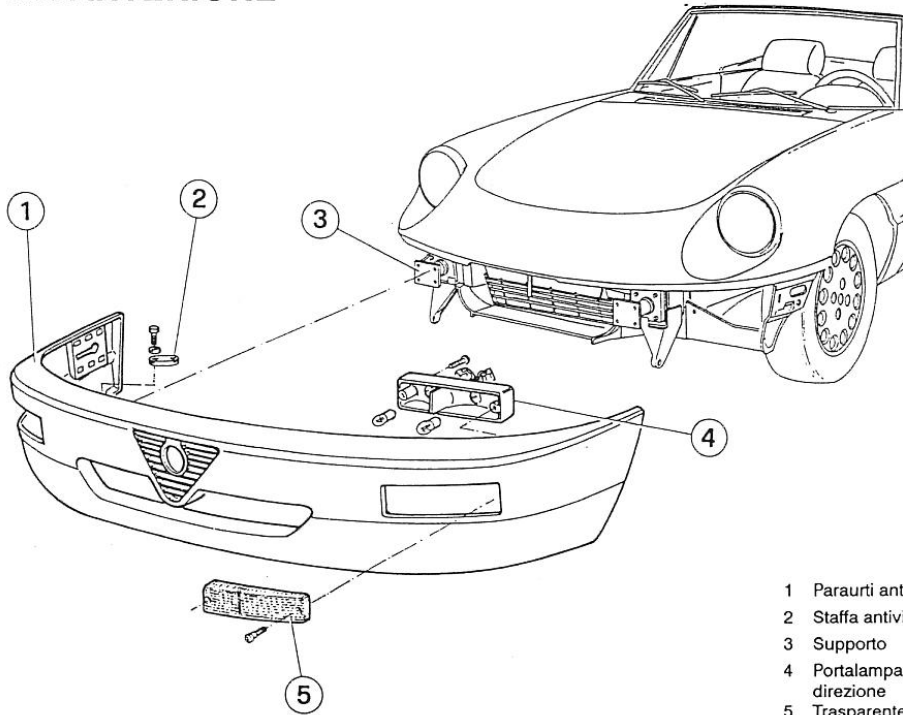

- 1 Paraurti anteriore
- 2 Staffa antivibrante
- 3 Supporto
- 4 Portalamпада luci anteriori di posizione e di direzione
- 5 Trasparente

### STACCO

1. Disporre la vettura su ponte elevatore e sollevarla.
2. Scollegare il connettore (1) del gruppo luci anteriori di posizione ed indicatori di direzione.

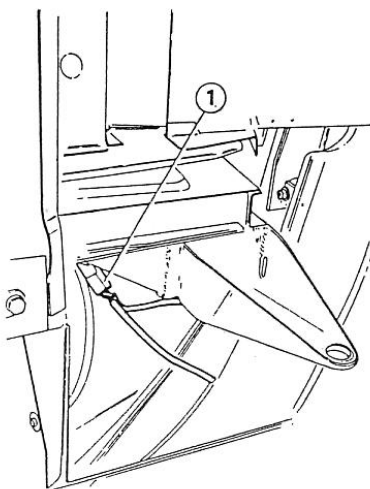

- 1 Connettore

3. Svitare i bulloni (2) che fissano lateralmente lo spoiler anteriore (1) alla scocca.

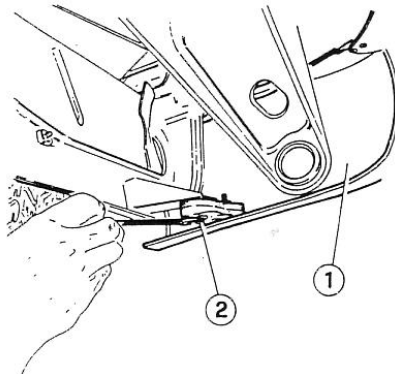

- 1 Spoiler anteriore
- 2 Bullone

4. Svitare i quattro dadi (2) che fissano i paraurti (3) ad ogni supporto (1).

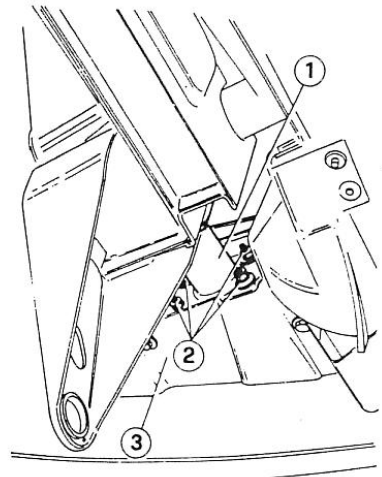

- 1 Supporto
- 2 Dadi
- 3 Paraurti

5. Rimuovere il paraurti completo svincolando le asole laterali.

6. Se necessario, rimuovere i supporti  
 ① svitando le viti ②.

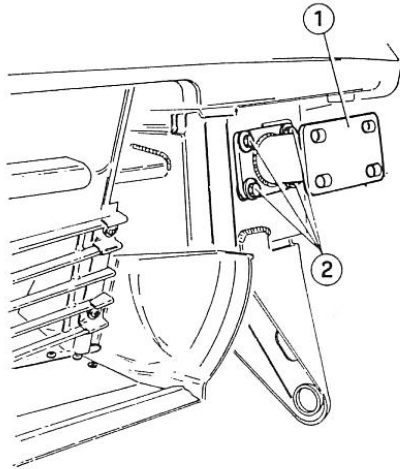

- 1 Supporto  
 2 Viti

7. Se necessario, rimuovere il gruppo  
 luci ② svitando i due dadi ①.

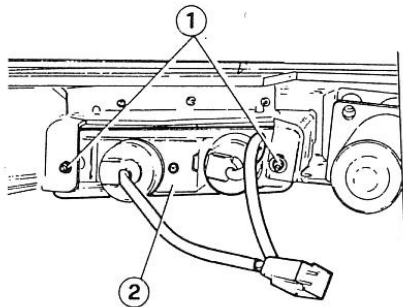

- 1 Dadi  
 2 Gruppo luci di posizione ed indicazione

8. Se necessario, scomporre il paraurti  
 asportando i chiodi che fissano le varie parti.

## RIATTACCO

1. Procedere al riattacco operando inversamente allo stacco.
2. Controllare che il paraurti sia a contatto con i tasselli in gomma ①, altrimenti variare in modo opportuno la posizione ed il numero delle rondelle relative alle viti di attacco dei supporti alla scocca.

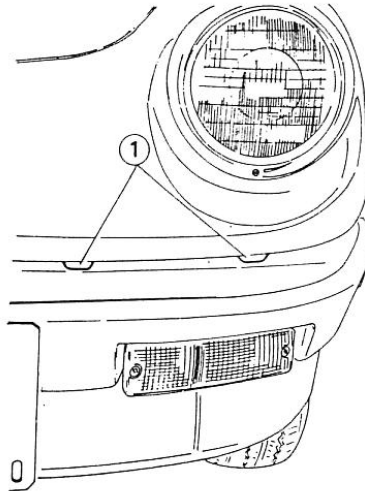

- 1 Tasselli in gomma

3. Registrare la centratura orizzontale del paraurti agendo sulle sedi ad asola ① e sulla flange di attacco dei supporti ② al paraurti ③.

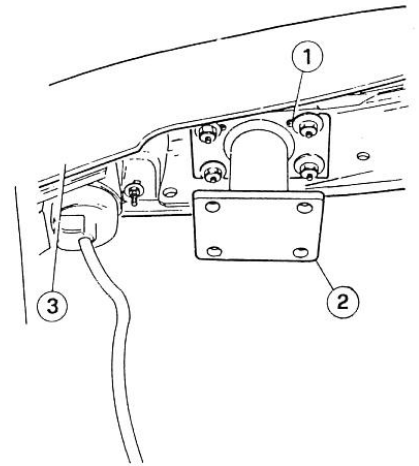

- 1 Asola  
 2 Supporto  
 3 Paraurti

PARAURTI POSTERIORE

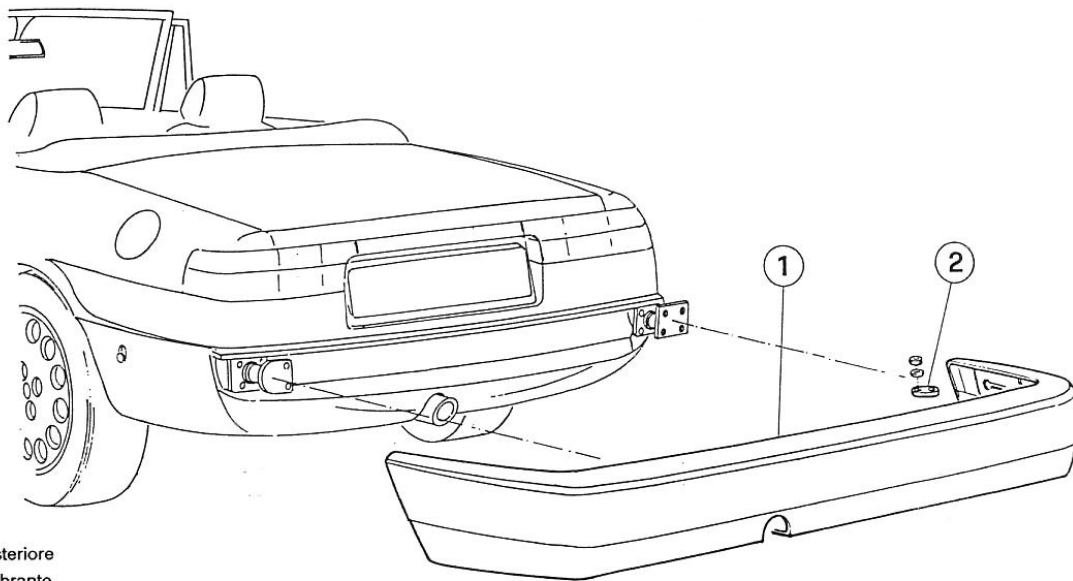

- 1 Paraurti posteriore
- 2 Staffa antivibrante

STACCO

- 1. Disporre la vettura su ponte elevatore e sollevarla.
- 2. Svitare i bulloni (1) che fissano lateralmente lo spoiler posteriore (2) alla scocca.

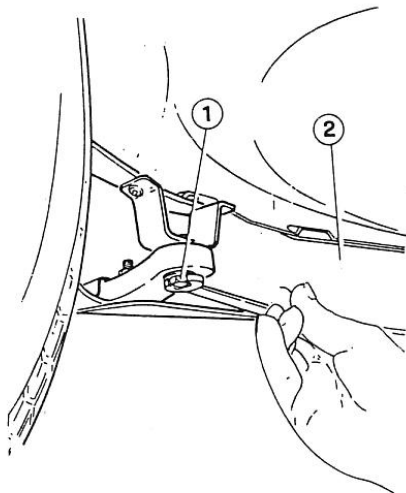

- 1 Bullone
- 2 Spoiler posteriore

- 3. Svitare i dadi (3) che fissano ogni supporto (1) al paraurti (2).

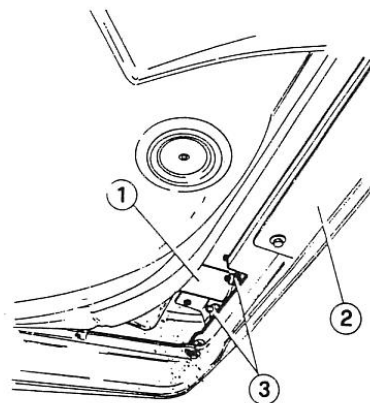

- 1 Supporto
- 2 Paraurti
- 3 Dadi

- 4. Rimuovere il paraurti svincolando le asole laterali.

- 5. Se necessario, svitare le quattro viti (1) di fissaggio e staccare i supporti (2) dalla scocca.

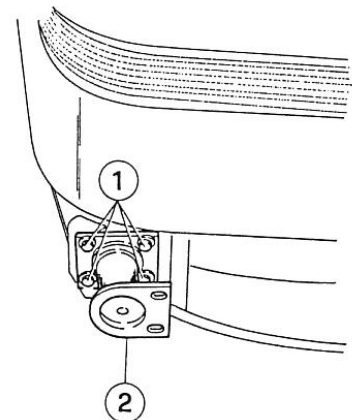

- 1 Viti
- 2 Supporto

6. Se necessario, scomporre il paraurti asportando i chiodi che fissano le varie parti.

### RIATTACCO

1. Procedere al riattacco operando inversamente allo stacco.
2. Registrare la centratura del paraurti agendo sulle sedi ad asola (1) sulle flange di attacco dei supporti (2) al paraurti (3).

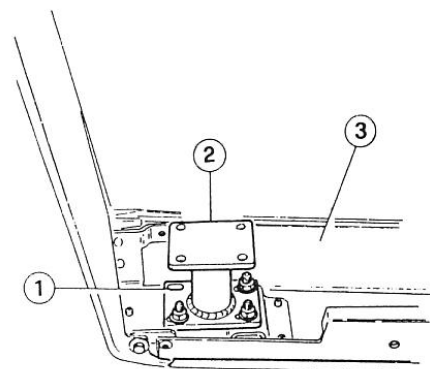

- 1 Sedi ad asola
- 2 Supporto
- 3 Paraurti