

GRUPPO 56

INDICE

COFANO ANTERIORE	56-2	Stacco e riattacco	56-6
Stacco e riattacco	56-2	Registrazione posizione cofano	56-6
Registrazione posizione cofano	56-3	Serratura	56-7
Sostituzione cavo comando apertura cofano	56-4	Sostituzione cavo comando apertura cofano	56-8
COFANO POSTERIORE	56-5		

COFANO ANTERIORE

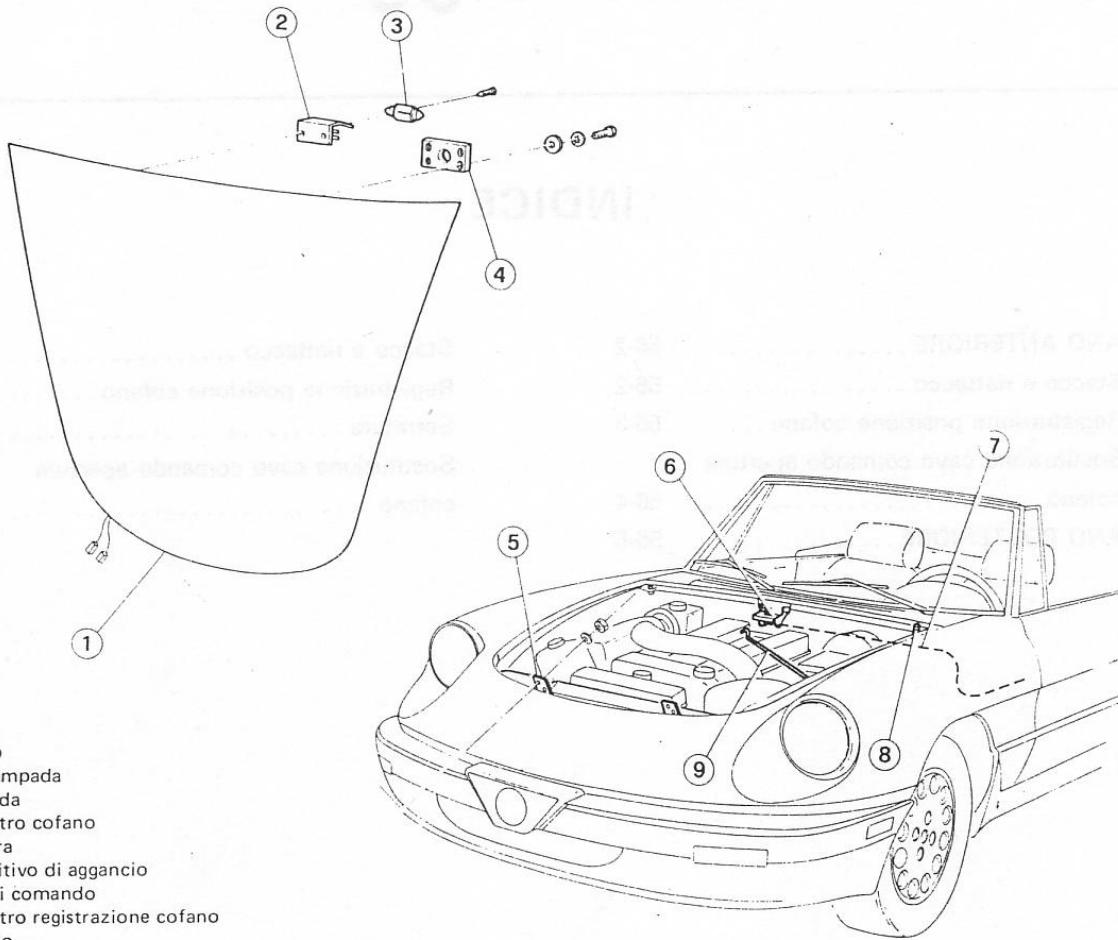

- 1 Cofano
- 2 Portalampada
- 3 Lampada
- 4 Riscontro cofano
- 5 Cerniera
- 6 Dispositivo di aggancio
- 7 Cavo di comando
- 8 Riscontro registrazione cofano
- 9 Puntello

STACCO E RIATTACCO

Quando si rimuove o si installa il cofano occorre disporre un panno od altra protezione sui lati del medesimo per non danneggiare la carrozzeria.

1. Aprire il cofano e sostenerlo con il puntello laterale di sostegno.
2. Scollegare i connettori ① e ② della plafoniera luce vano motore.

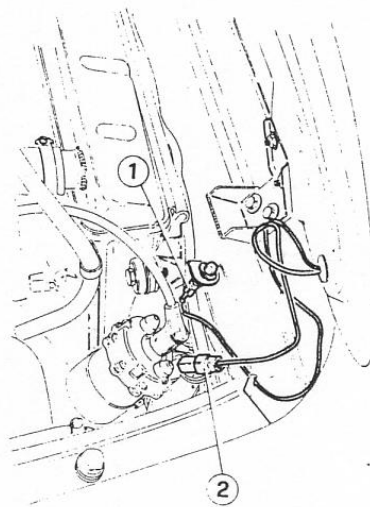

- 1 Connettore interruttore plafoniera
- 2 Connettore plafoniera

ATTENZIONE:

Sono necessari due operatori per sostenere e rimuovere il cofano.

3. Sostenere il cofano, svitare i quattro dadi di fissaggio delle cerniere al cofano e rimuoverlo, sganciandolo dal puntello.

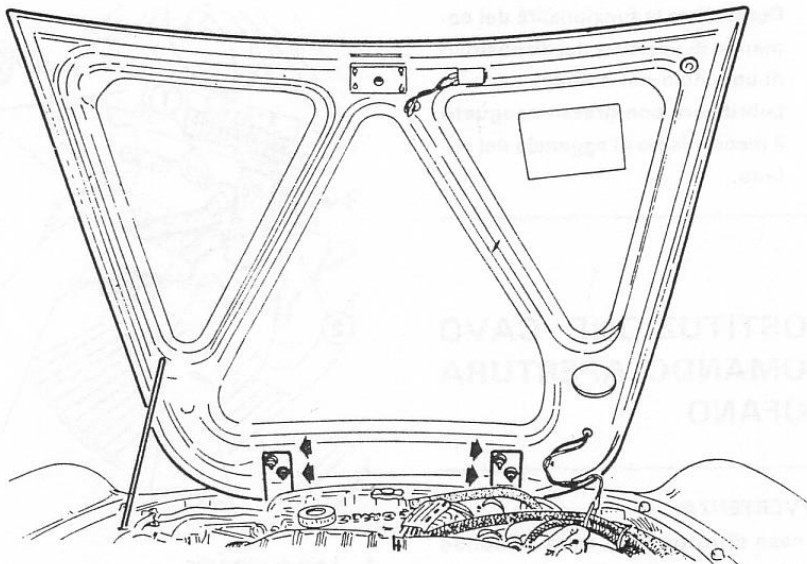

4. Effettuare il riattacco del cofano procedendo in ordine inverso allo stacco, controllando che sia alloggiato correttamente nel suo vano; se necessario correggere la posizione operando come in "Registrazione Posizione Cofano".

REGISTRAZIONE POSIZIONE COFANO

Allentare i quattro dadi che fissano il cofano alle cerniere e muovere il cofano avanti, indietro e lateralmente fino ad ottenere la posizione corretta.

Se necessario disporre spessori idonei tra le cerniere ed il cofano.

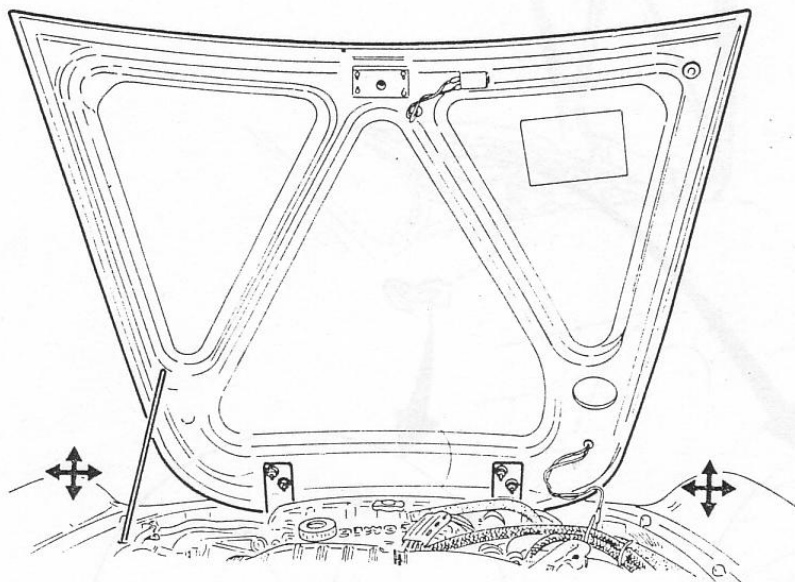

AVVERTENZA:

Nell'eventualità di sostituzione del cofano o di stacco del riscontro presente sul cofano, operare come segue per il riattacco.

- Agendo sulle quattro viti (2) assicurarsi che il riscontro (1) sia posizionato correttamente rispetto al dispositivo di aggancio, posto sulla scocca, quindi bloccare le viti.

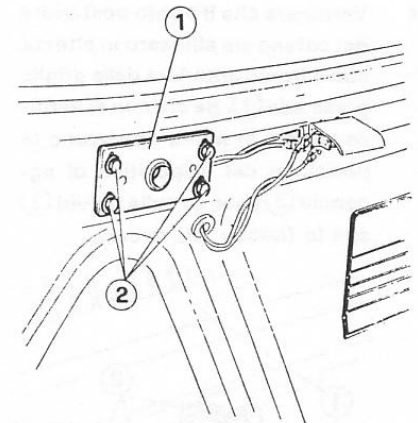

1 Riscontro cofano
2 Viti

- Verificare il corretto funzionamento del dispositivo di apertura e di chiusura del cofano. Se necessario ripetere l'operazione.
- Verificare che i sei riscontri (1) posti sulla scocca (2) lungo i para-fanghi vengano a contatto con il cofano (3), se ciò non si verifica, variare in modo opportuno l'altezza dei riscontri avvitandoli o svitandoli.

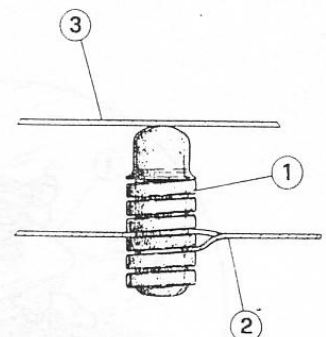
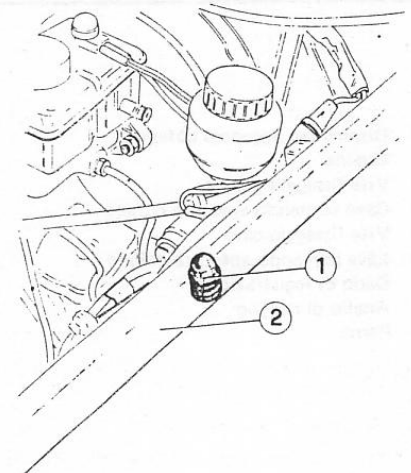

1 Riscontro registrazione cofano
2 Scocca
3 Cofano

COFANI ANTERIORE E POSTERIORE

- Verificare che il bordo posteriore del cofano sia allineato in altezza con il bordo anteriore della griglia presa aria ①. Se ciò non si verifica variare in modo opportuno la posizione del dispositivo di aggancio ③ agendo sulle tre viti ② che lo fissano alla scocca.

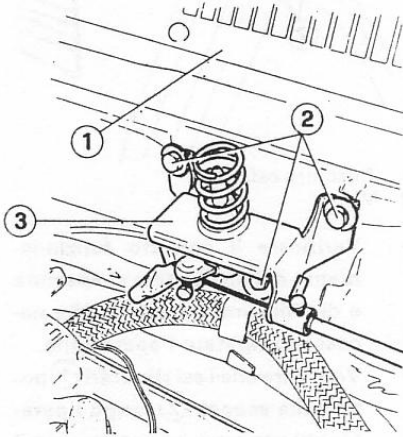

- 1 Griglia presa aria
- 2 Viti
- 3 Dispositivo di aggancio

- Controllare la funzionalità del comando di apertura del dispositivo di aggancio del cofano.
- Lubrificare con grasso adeguato il meccanismo di aggancio del cofano.

SOSTITUZIONE CAVO COMANDO APERTURA COFANO

AVVERTENZA:

In caso di rottura del cavo comando apertura cofano è necessario innanzitutto provvedere all'apertura del cofano.

- Se la rottura è avvenuta nell'attacco del cavo alla leva di comando ①, aprire il coperchio scatola portafusibili ② e con una pinza tirare il lembo del cavo fino ad ottenere l'apertura del cofano.

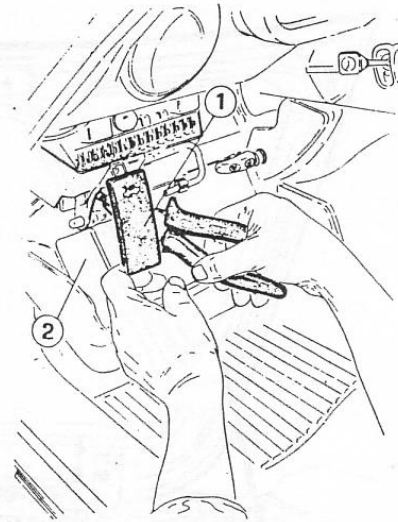

- 1 Leva di comando
- 2 Coperchio scatola portafusibili

- Se la rottura è avvenuta nell'attacco del cavo al dispositivo di aggancio occorre sollevare la vettura ed agendo dal basso con una leva far ruotare in senso antiorario il dispositivo di aggancio fino ad ottenere l'apertura del cofano.

- 1 Dispositivo aggancio cofano
- 2 Guaina
- 3 Vite fissaggio guaina
- 4 Cavo comando apertura cofano
- 5 Vite fissaggio cavo
- 6 Leva comando apertura cofano
- 7 Dado di registrazione
- 8 Anello di ritegno
- 9 Perno

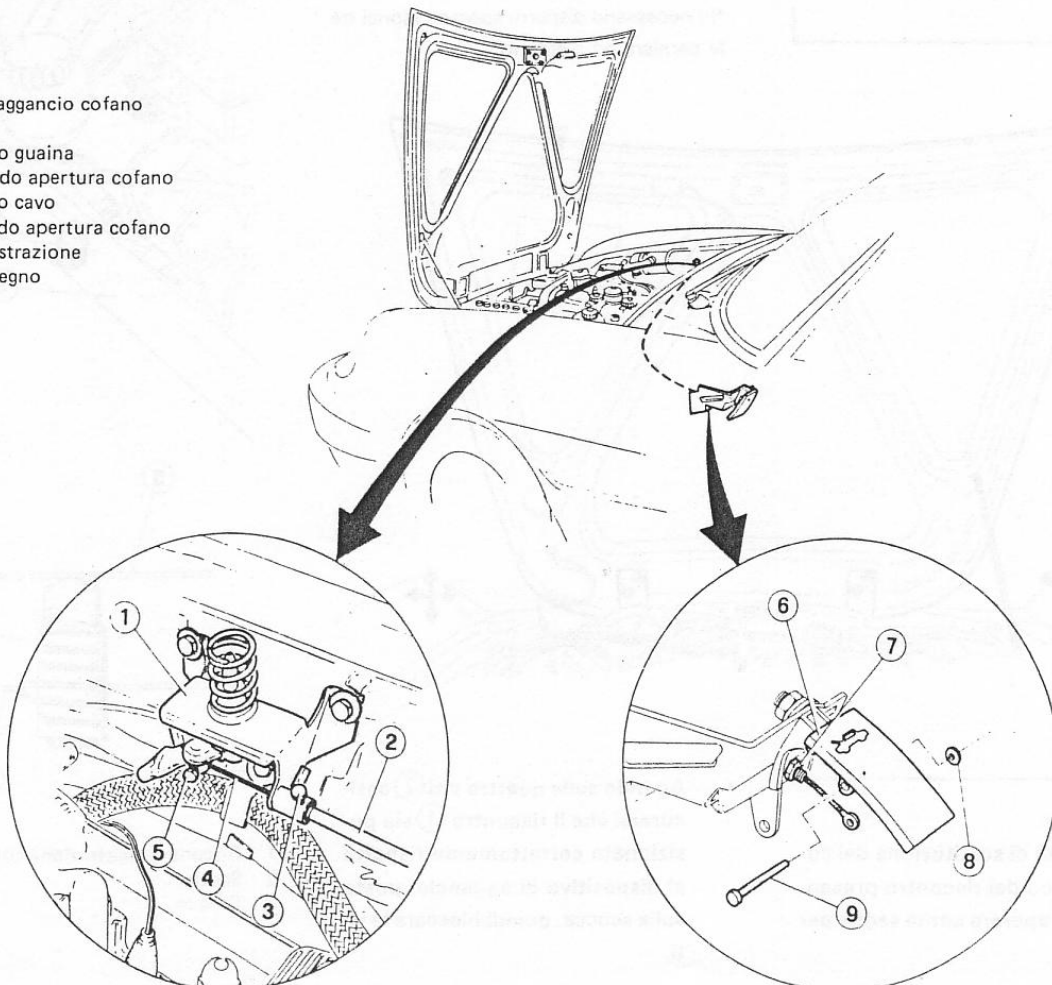

COFANI ANTERIORE E POSTERIORE

1. Svitare la vite (5) di fissaggio del cavo e sfilarlo. Operando dall'interno della vettura, togliere l'anello di ritegno (8), sfilare il perno (9) e le relative rondelle, recuperare il cavo con l'estremità asolata.
2. Infilare il nuovo cavo e fissare l'asola d'estremità alla leva di comando per mezzo del perno (9). Fissare il perno con l'anello di ritegno (8).

AVVERTENZA:

Lubrificare con olio adeguato il cavo facendolo scorrere nella guaina.

3. Operando nel vano motore infilare il cavo (4) nell'occhiello del dispositivo (1) e fissarlo con la vite (5).

4. Controllare la funzionalità del comando di apertura del cofano.
5. Se necessario, regolare la posizione del cavo agendo sull'apposito dado (7) ed eventualmente sulla vite (3).

COFANO POSTERIORE

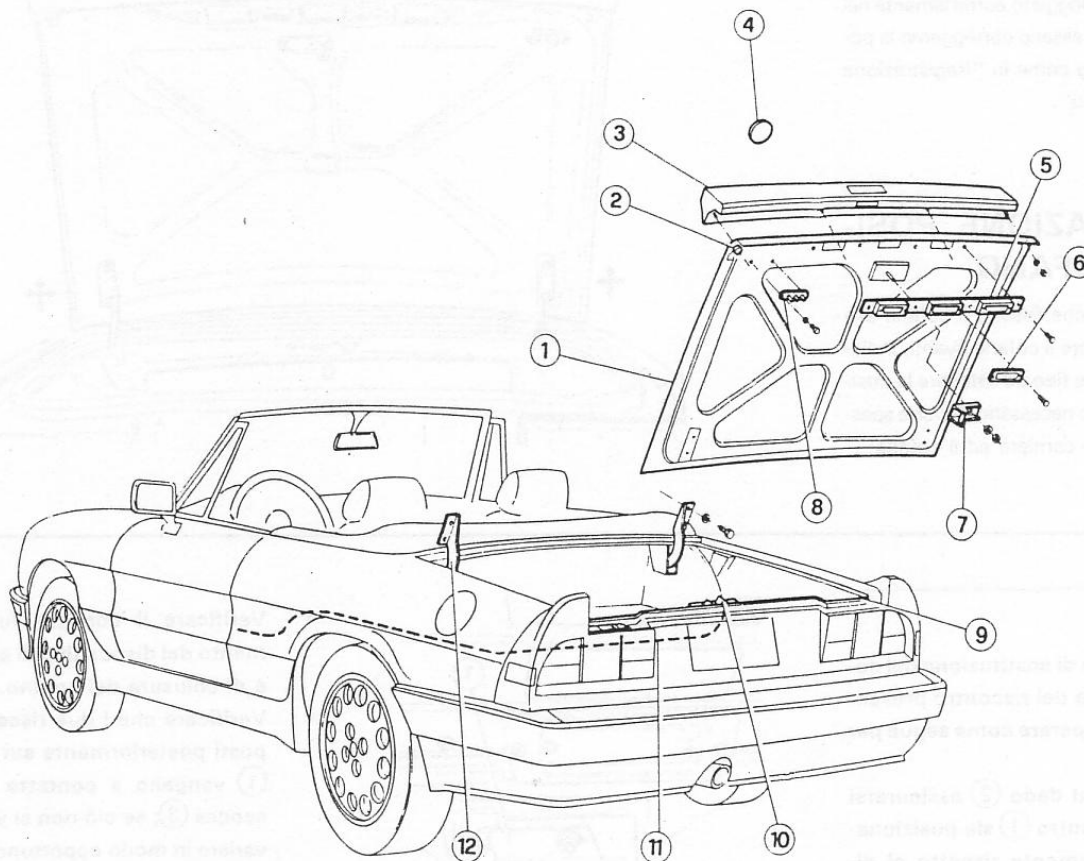

- | | |
|----------------------------------|---|
| 1 Cofano | 7 Riscontro cofano |
| 2 Riscontro registrazione cofano | 8 Connettore elettrico a contatto caldo |
| 3 Spoiler posteriore centrale | 9 Guarnizione batticofano |
| 4 Stemma | 10 Dispositivo chiusura cofano |
| 5 Fascia luci targa | 11 Cavo comando apertura cofano |
| 6 Fanalino luci targa | 12 Cerniera |

STACCO E RIATTACCO

Quando si rimuove o si installa il cofano occorre disporre un panno od altra protezione sui lati del medesimo per non danneggiare la carrozzeria.

ATTENZIONE:

Per rimuovere il cofano sono necessari due operatori

1. Aprire il cofano, svitare i quattro dadi che lo fissano alle cerniere e rimuoverlo.

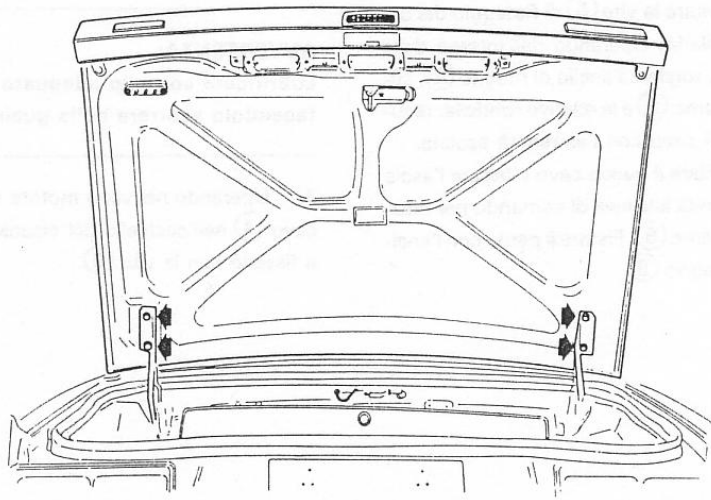

2. Rimontare il cofano in vettura procedendo in ordine inverso allo stacco. Controllare che sia alloggiato correttamente nel suo vano; se necessario correggerne la posizione operando come in "Registrazione Posizione Cofano".

REGISTRAZIONE POSIZIONE COFANO

Allentare i dadi che fissano il cofano alle cerniere e muovere il cofano avanti, indietro e lateralmente fino ad ottenere la posizione corretta. Se necessario disporre spessori idonei tra le cerniere ed il cofano.

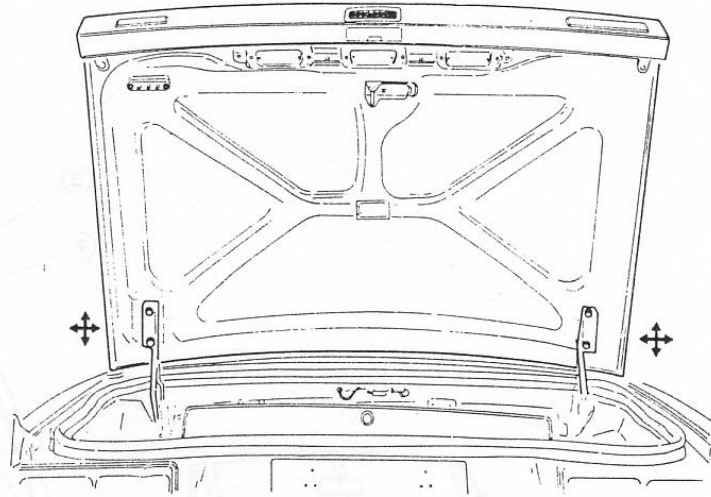

AVVERTENZA:

Nell'eventualità di sostituzione del cofano o di stacco del riscontro presente sul cofano, operare come segue per il riattacco.

- Agendo sul dado ② assicurarsi che il riscontro ① sia posizionato correttamente rispetto al dispositivo di chiusura, posto sulla scocca, quindi bloccare il dado.

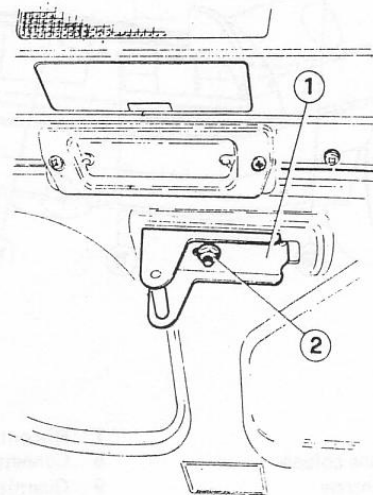

- 1 Riscontro cofano
- 2 Dado

- Verificare il corretto funzionamento del dispositivo di apertura e di chiusura del cofano.
- Verificare che i due riscontri ② posti posteriormente sul cofano ① vengano a contatto con la scocca ③; se ciò non si verifica, variare in modo opportuno l'altezza dei riscontri avvitandoli o svitandoli.

COFANI ANTERIORE E POSTERIORE

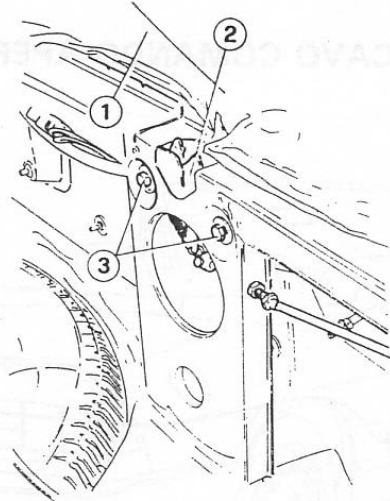
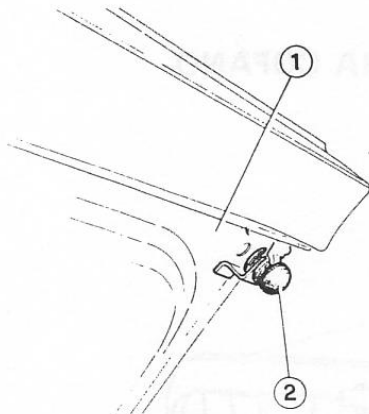

- 1 Rivestimento posteriore bagagliaia
- 2 Dispositivo di chiusura
- 3 Viti

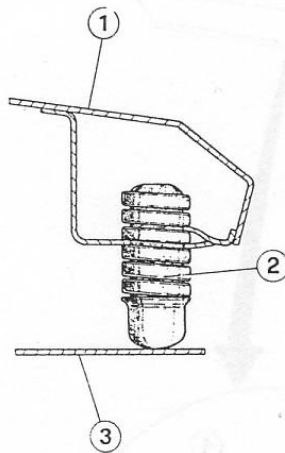

- 1 Cofano
- 2 Riscontro registrazione cofano
- 3 Scocca

- Se necessario, è possibile regolare anche la posizione del dispositivo di chiusura cofano. Sollevare il rivestimento posteriore bagagliaia (1), allentare le due viti (3) e posizionare correttamente il dispositivo di chiusura (2). Bloccare le viti.

- Controllare la funzionalità del comando di apertura del dispositivo di chiusura cofano.
- Lubrificare con grasso adeguato il meccanismo di chiusura cofano.

SERRATURA

STACCO E RIATTACCO

1. Staccare il pannello montante sinistro (vedere: Gruppo 66 - Pannelli Montanti - Stacco e Riattacco).
2. Svitare la vite (1) che fissa la guaina (2) al gruppo leva di comando - serratura (4); svitare il dado (3) e sfilare il gruppo dal pannello.

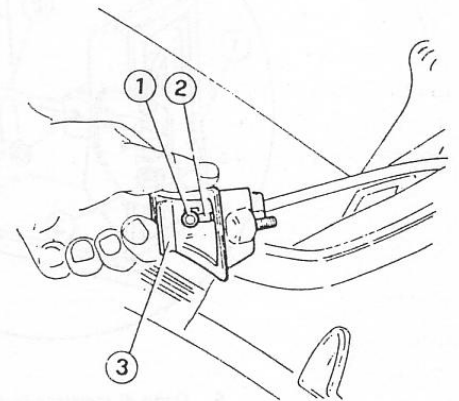

- 1 Dado
- 2 Cavo
- 3 Leva di comando

4. Reinstallare il gruppo leva di comando - serratura procedendo in ordine inverso rispetto allo stacco.
5. Controllare la funzionalità del comando di apertura cofano e, se necessario, regolare il cavo come indicato in Cofano Posteriore - Sostituzione Cavo Comando Apertura Cofano al passo 6.

SOSTITUZIONE CAVO COMANDO APERTURA COFANO

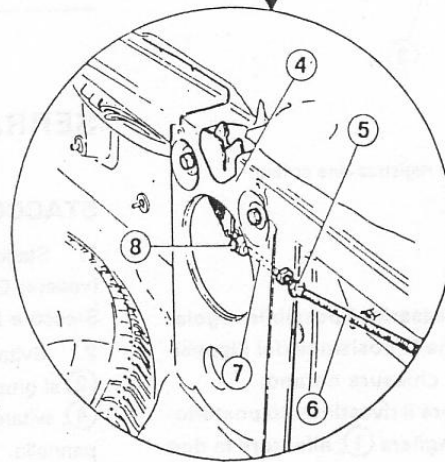
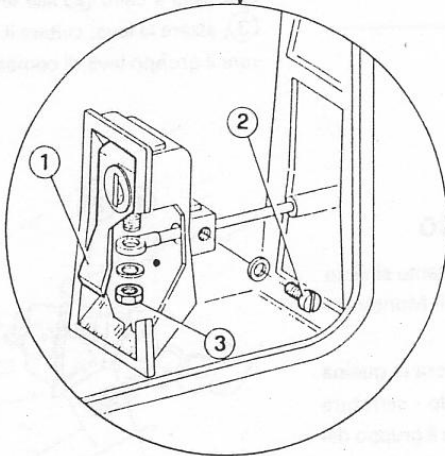
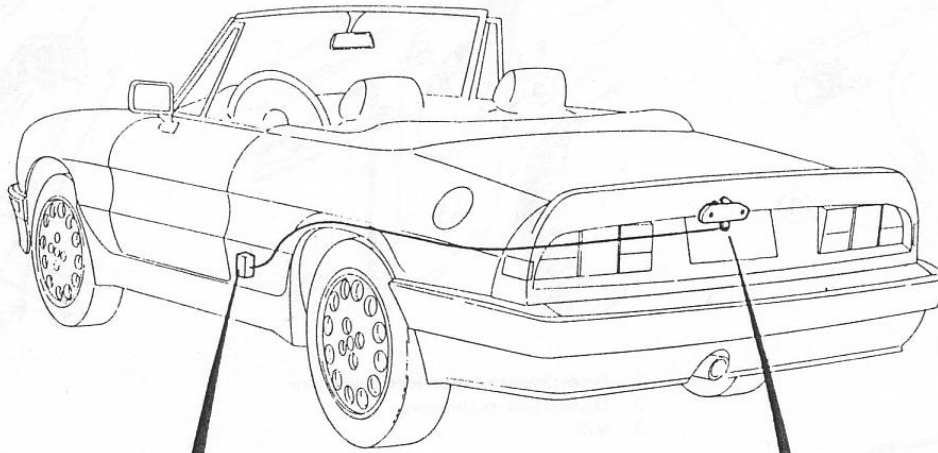

- 5 Dado di registrazione
- 6 Guaina
- 7 Cavo comando apertura cofano
- 8 Vite fissaggio cavo

- 1 Leva comando apertura cofano
- 2 Vite fissaggio guaina al supporto leva
- 3 Dado fissaggio cavo alla leva
- 4 Dispositivo di chiusura cofano

COFANI ANTERIORE E POSTERIORE

AVVERTENZA:

In caso di rottura del cavo comando apertura cofano è necessario innanzitutto provvedere all'apertura del cofano.

a. Se la rottura è avvenuta nell'attacco del cavo alla leva di comando, agire come indicato in "Serratura - Stacco e Riattacco" ai passi 1 - 3; con una pinza tirare il lembo del cavo fino ad ottenere l'apertura del cofano.

b. Se la rottura è avvenuta nell'attacco del cavo al dispositivo di chiusura occorre sollevare la vettura, spingere all'interno il gommino posteriore pavimento bagagliaia e, utilizzando un'asta leggermente ricurva, agire sul dispositivo di chiusura sino all'apertura del cofano.

1. Sollevare il rivestimento posteriore bagagliaia, svitare la vite ⑧ di fissaggio del cavo e sfilarlo.

2. Operando dall'interno della vettura, sollevare la leva ①, svitare il dado ③ recuperare il cavo con l'estremità asolata.

3. Infilare il nuovo cavo e fissare l'asola d'estremità alla leva di comando per mezzo del dado ③.

AVVERTENZA:

Lubrificare con olio adeguato il cavo facendolo scorrere nella guaina.

4. Operando nel baule infilare il cavo nell'occhiello del dispositivo ④ e fissarlo, come indicato in figura, per mezzo della vite ⑧.

5. Controllare la funzionalità del comando di apertura del cofano.

6. Se necessario, regolare la posizione del cavo agendo sull'apposito dado ⑤ ed eventualmente sulla vite ⑧.